

necesidades técnicas

SONIDO

- Mesa de **16 canales mínimo**. Con **6 salidas y dos auxiliares**
- **6 bafles con etapa de potencia independiente**; 4 de 1kw. y 2 de 500w. (o como mínimo dos de ellos de igual potencia a los frontales del teatro y otros dos con la mitad de potencia), Siempre distribuidos como muestra la **Fig. 1**
- **2 monitores** en el escenario.
- **Ecualizador gráfico** 1/3 de octava con 31 bandas y estéreo.
- **Subwoofer** de 1600 w. con **crossover** y etapa de potencia independiente (a ser posible **estéreo**).

Plano Técnico de sonido

Fig. 1

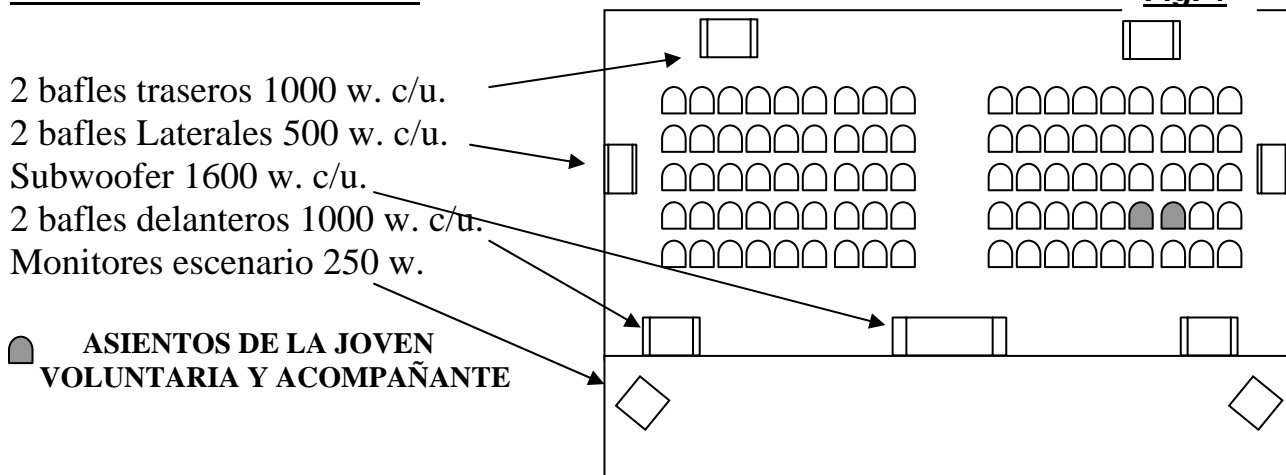

ILUMINACIÓN

- **37 PC** 1 Kw.
- **3 Recortes** 1 kw. 22-50°
- **3 Recortes** 1 kw. 15-33°
- **5 PAR64** n° 5
- **4 Panoramas asimétricos** 1 kw.
- **33 Canales de Dimmer**
- **Mesa programable** con 36 canales y **24 submasters**
- **Todos** los focos con su portafiltros y visera correspondiente.

**Las mesas de sonido e iluminación han de estar una cerca de la otra para poder ser utilizadas por una misma persona*

ESCENARIO

- Medidas mínimas:
 - 8 m. de ancho
 - 6 m. de profundidad
 - 4 m. de altura
- **Cámara negra completa** con, al menos, tres calles. (**En exteriores** la cámara negra estará dispuesta **a la alemana** -en forma de - con dos patas negras en cada lateral de boca).
- Acceso por el lateral derecho del fondo del escenario.
- Deberá haber un **paso de actores por detrás** del escenario.
- Es necesario para el espectáculo situar una **escalera de acceso al público** desde el escenario.
- **El suelo ha de ser de madera, negro** y que, sin excepciones, permita fijar en él la escenografía.

REQUERIMIENTOS ADICIONALES

- La organización contactará con **una CHICA**, junto con un chico acompañante, para que participe brevemente en el espectáculo. Deberá personarse en la sala una hora antes del comienzo de la representación.
- **Reserva de 2 asientos** para la joven y su acompañante en la segunda fila, asientos 3º y 4º empezando por el extremo de la derecha, desde la perspectiva del actor (**Fig. 1**).
- **2 técnicos** responsables del sonido y la iluminación.
- **3 personas** de carga/descarga y montaje/desmontaje. (**En exterior son necesarias 4 personas**).
- **4 camerinos** perfectamente acondicionados **con aseo y ducha con agua caliente**.
- **8 botellas de agua** de 1 y 1/2 l. en el camerino.
- **4 toallas limpias**.
- El espectáculo incluye dos breves efectos pirotécnicos diseñados especialmente para interior de salas, por lo que las autoridades prescriben la presencia de **dos extintores** a ambos lados del escenario. Por la misma razón la 1ª fila de asientos debe guardar una distancia mínima del escenario de 1m. y medio.

CONTACTO









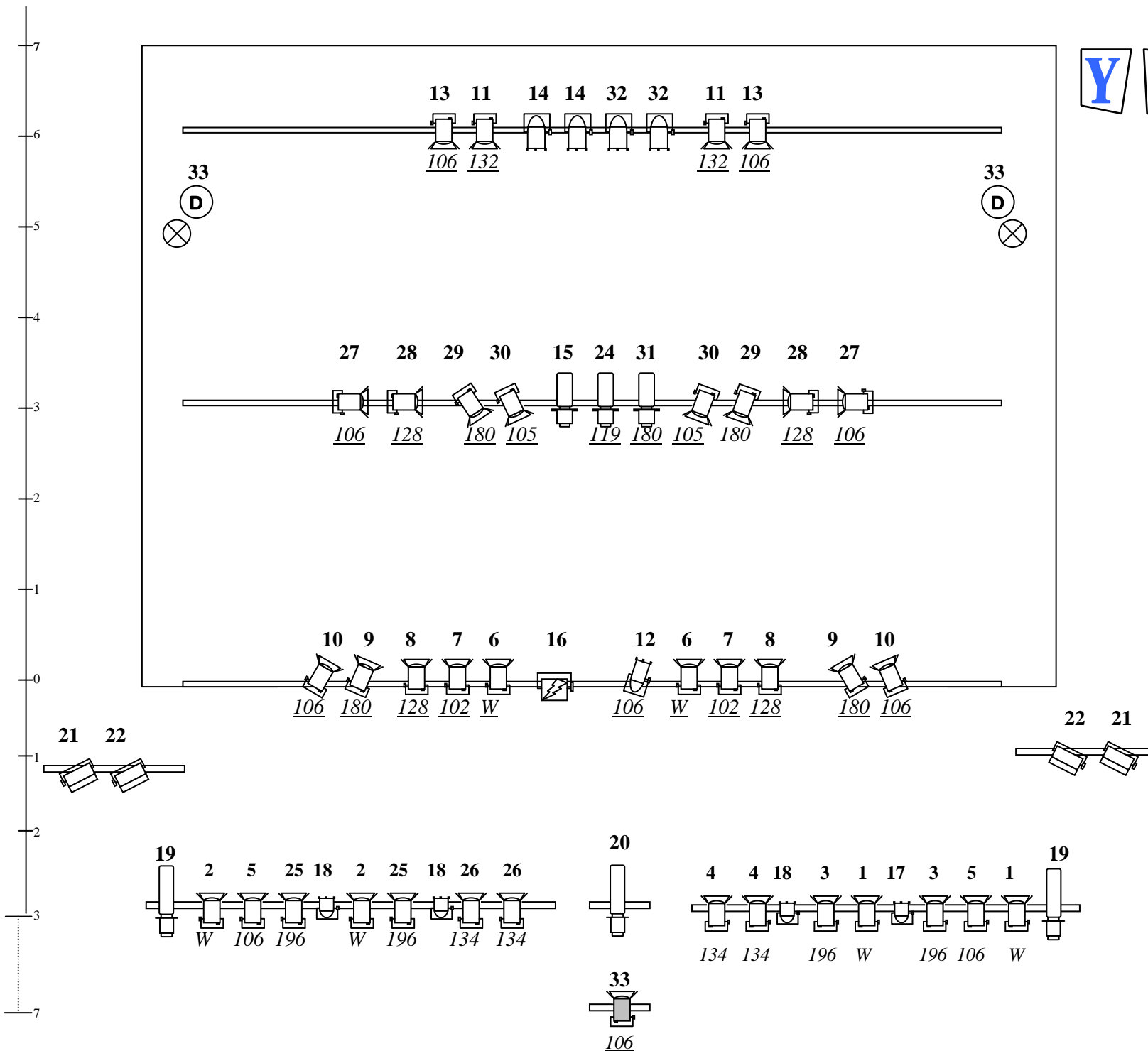

Marián Orejas– **Producción** - 91 523 33 01 – logistica@yllana.com

Pablo Hernández – **Coordinador Técnico** – 639 162 368

Remitir contra rider a: tecnica@yllana.com

Y L L A N A



-  **37 x P/C 1 kw**
CON VISERAS
-  **3 x RECORTE**
1 KW 22°/40°
-  **3 x RECORTE**
1 KW 15°/50°
-  **5 x PAR 64**
CP-65
-  **1 FRESNEL 1KW**
-  **4 x PAR 36 f-1**
-  **1 x STROBOSCOPE**
1.5 Kw
-  **6 x PANORAMA**
ASIMETRICO
CYC 1 kw
- 2 CANAL DIMMER**
- 180 COLOR LEE**
-  **PUNTO LUZ**
DIMERIZADO
EN SUELO
-  **TOMA DE CORRIENTE**